

流量開關

- 簡易安裝於現場管路
- 適用管徑 1" ~ 8"
- SDST 或 SPDT 接點開關
- 最大耐壓 1500 psi (100 kg/cm2)

耐候型 FS25R-HN

操作溫度：-30 ~ +120°C
 簧片開關：SPST: 250VAC, 100DC, 10VA(max.) (Flow On)
 SPDT: 150VAC, 150DC, 20VA(max.)
 通過電流：1A (max.)
 接續螺牙：1"NPT 公牙
 電氣接口：1/2"NPT 母牙
 防護等級：IP68 鋁合金接線盒
 材 質：本體 — 不銹鋼 SS316 + Teflon
 葉片 — 不銹鋼 SS301

防爆型 FS25X-XDA ; FS25X-XDS

操作溫度：-30 ~ +120°C
 簧片開關：SPST: 250VAC, 100DC, 10VA(max.) (Flow On)
 SPDT: 150VAC, 150DC, 20VA(max.)
 通過電流：1A (max.)
 接續螺牙：1"NPT 公牙
 電氣接口：1/2"NPT 母牙
 材 質：本體 — 不銹鋼 SS316 + Teflon
 葉片 — 不銹鋼 SS301
 防爆接線盒: XDA(鋁合金); XDS(不銹鋼 SS316)
 防爆等級：
 ATEX directive code: II 2 G D
 Standard code: Ex d IIC T6, Ex tD A21, T100°C IP68
 FM Approvals: XP/II/1/ABCD/T6; DIP/II, III/1/EFG/T6;
 Type 4X, Explosion proof for Class I, Division 1,
 Groups A, B, C and D; and dust-ignitionproof for
 Class II, III Division 1, Groups E, F and G, hazardous
 (classified) locations; indoor/outdoor (NEMA Type 4X)

管徑	水流量開關設定值 M ³ /H.	
	動作(ON)	復歸(OFF)
1"	1.4	1.05
1¼"	1.45	1.1
1½"	1.5- 2	0.9-1.5
2"	3-4	2-4
2½"	4-5	3-4
3"	6-7	5-6
4"	10-14	8-10
6"	20-30	12-17
8"	30-35	25-30

型號: FS25R / FS25X



FS25R

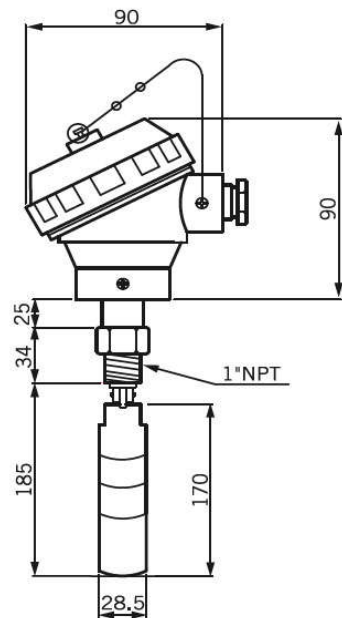

unit=mm

FS25X

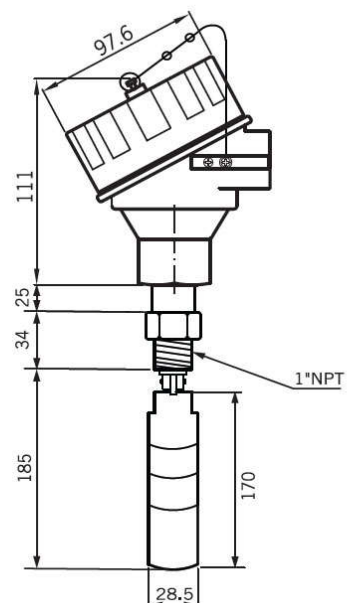

unit=mm